

BANCH

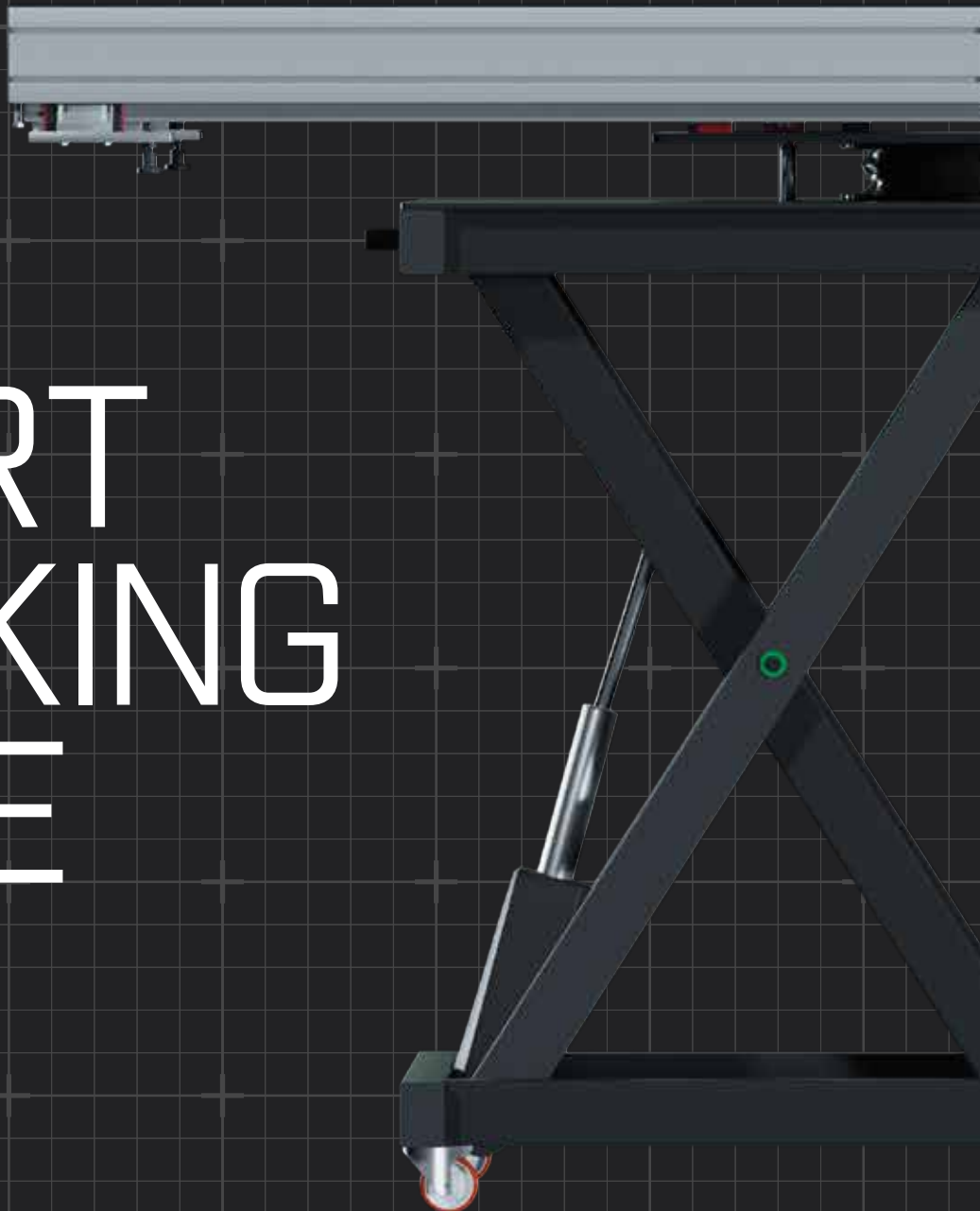

SMART WORKING TABLE

The **smart solution**
for your workplace

La **soluzione smart** alla
tua postazione di lavoro

BANCH, THE ERGONOMIC AND FLEXIBLE WORKBENCH THAT MINIMIZES YOUR EFFORTS

IT'S MEANT TO HELP THE USER.

The ergonomic workstation adapts to the standards of every work activity and meets all mobilization needs: horizontal, vertical, rotating on itself.

It's flexible, it widens and tightens to accommodate any size.

BANCH, IL BANCO DI LAVORO ERGONOMICO E FLESSIBILE CHE LIMITA AL MINIMO I TUOI SFORZI

È FATTO APPOSTA PER AGEVOLARE L'UTENTE.

La postazione ergonomica si adatta agli standard di ogni attività lavorativa e viene incontro a tutte le esigenze di mobilitazione: È flessibile, si allarga e si stringe per accogliere qualsiasi grandezza.

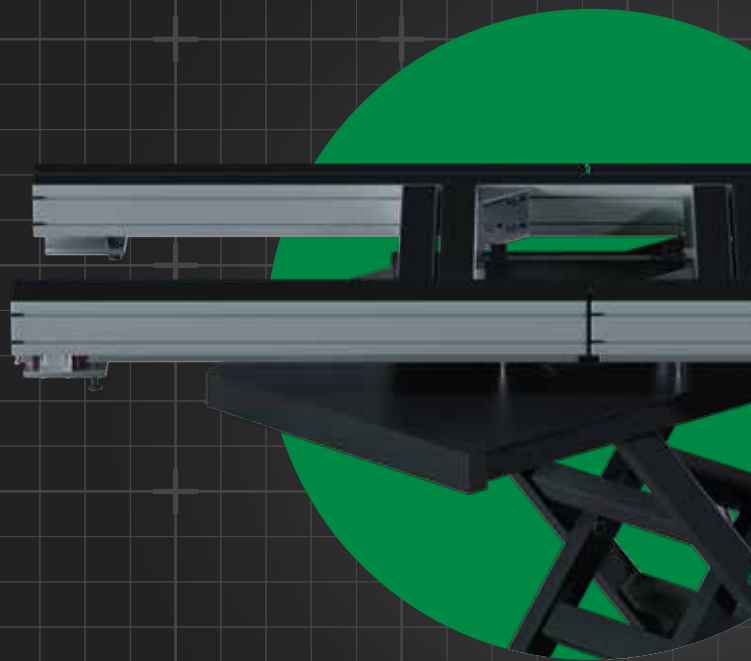

MADE TO WORK BETTER

SPECIFICHE TECNICHE

TECHNICAL SPECIFICATIONS

	BANCH ⁺	BANCH ⁺	BANCH ⁺
01 sistema di sollevamento / lifting system	idraulico con pedale a pompa / hydraulic with pedal pump	elettrico a batteria / electric battery (24v)	electric with cable / elettrico con cavo (220 V)
02 dimensioni del piano / worktop dimensions	larghezza / width: 750 > 1200 mm lunghezza / length: 1800 > 3100 mm apertura manuale / manual opening	larghezza / width: 750 > 1200 mm lunghezza / length: 1800 > 3100 mm apertura manuale / manual opening	larghezza / width: 750 > 1200 mm lunghezza / length: 1800 > 3100 mm apertura manuale / manual opening
03 superficie di appoggio / support surface	600 x 400 mm	600 x 400 mm	600 x 400 mm
04 piano di lavoro girevole / swivel work table top	ralla meccanica professionale con bloccaggio sui punti cardinali (revolver) / professional mechanical fifth wheel with locking on cardinal points (revolver)	ralla meccanica professionale con bloccaggio sui punti cardinali (revolver) / professional mechanical fifth wheel with locking on cardinal points (revolver)	ralla meccanica professionale con bloccaggio sui punti cardinali (revolver) / professional mechanical fifth wheel with locking on cardinal points (revolver)
05 angolo di rotazione / angle of rotation	360°	360°	360°
06 portata massima / maximum load capacity	200 Kg	200 Kg	200 Kg
07 altezza variabile / variable height	600 > 1200 mm	760 > 1220 mm	760 > 1220 mm
08 peso / weight	135 kg	140 kg	140 kg

WORK TABLE

PIANO DI LAVORO

larghezza / width
750 > 1200 mm

lunghezza / length
1800 > 3100 mm

superficie di appoggio / support surface
600 x 400 mm

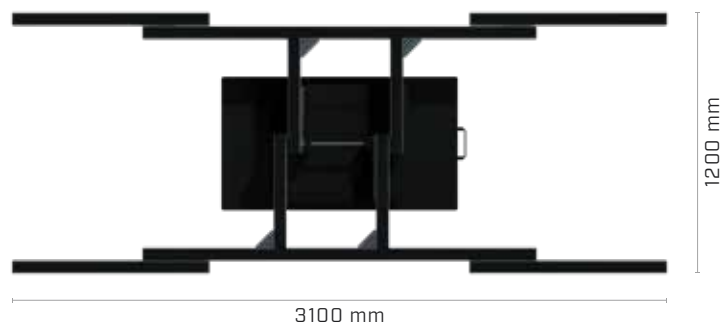

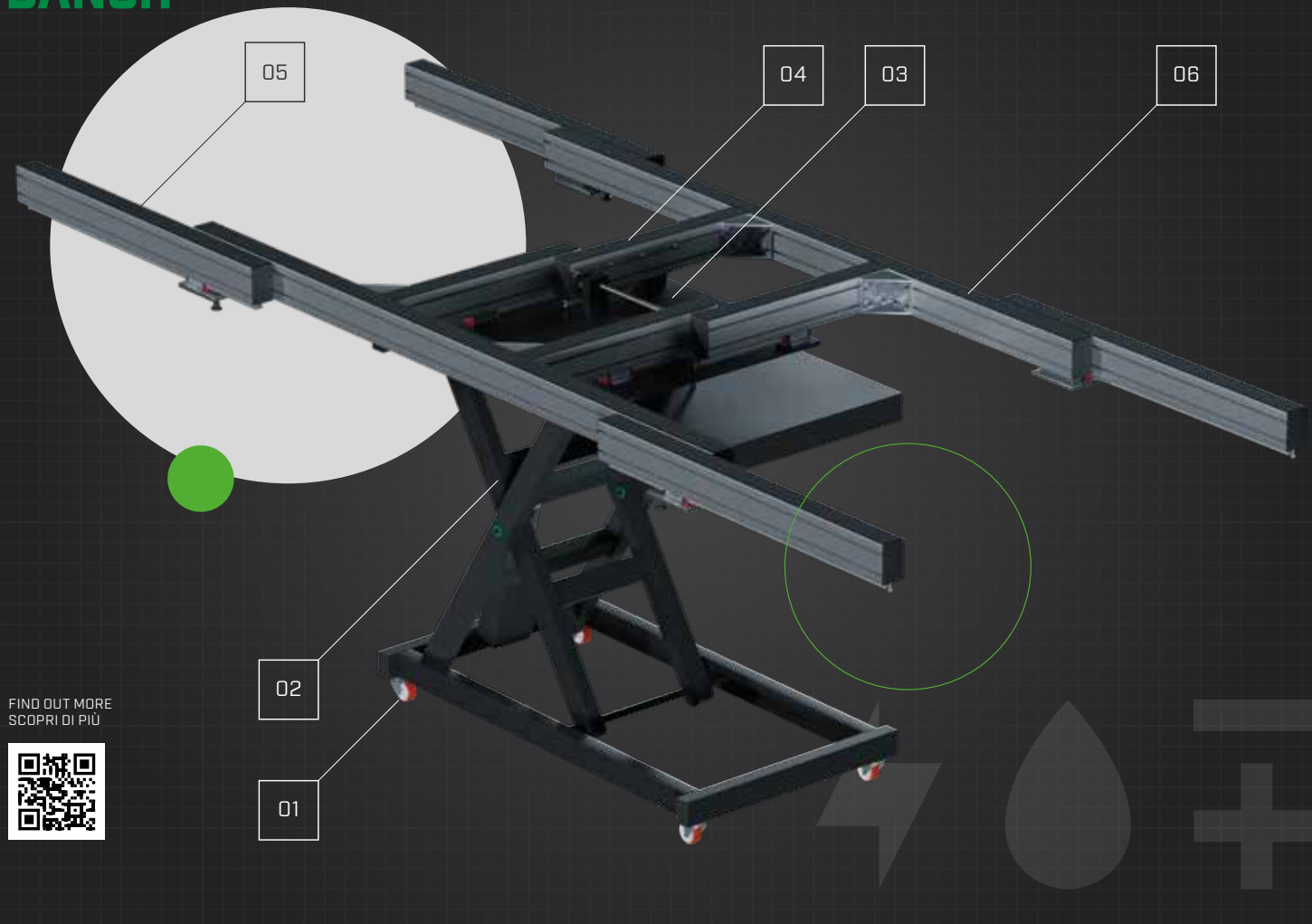

01

POSTAZIONE MOBILE

4 ruote rotanti con freno permettono la mobilità nello spazio all'interno del laboratorio.

— MOBILE STATION

4 rotating wheels with brake allow mobility in the space inside the laboratory.

02

SOLLEVAMENTO A PARALLELOGRAMMA

Garantisce maggior stabilità e regola le altezze di lavoro a seconda dell'altezza dell'operatore e delle mansioni da svolgere.

— PARALLEL LIFTING

It ensures greater stability and adjusts the working heights depending on the height of the operator and the tasks to be performed.

03

PIANO DI APPOGGIO ROTANTE

Mantiene la postazione operatore fissa e ruota l'elemento da lavorare. Bloccaggio a revolver regolabile nei 4 punti cardinali.

— ROTATING TABLE TOP

Keeps the operator station fixed and rotates the element to be machined. Revolver locking adjustable in 4 cardinal points.

04

MOVIMENTAZIONE LARGHEZZA AUTOCENTRANTE

Permette di adeguare da un solo lato anche la lunghezza della spalla opposta. Le spalle, col pezzo appoggiato, non si aprono.

— SELF-CENTERING WIDTH HANDLING

Allows you to adjust the length of the opposite shoulder on one side only. The shoulders, with the piece resting, do not open.

05

LUNGHEZZA DI APPOGGIO FINO A 3 METRI

I pattini a ricircolo di sfere consentono rigidità strutturale e comodità di regolazione. L'impugnatura ergonomica permette di bloccare i 4 sfili.

— SUPPORT LENGTH UP TO 3 METERS

The recirculating skid movement allows precision, structural rigidity and easy adjustment. The ergonomic handle allows to lock the 4 slides.

06

PIANO RIVESTITO

Grazie al piano antigraffio e antiscivolo non servono mai i morsetti di bloccaggio: si semplifica ogni operazione.

— TOP COVERED

Thanks to the anti-scratch and non-slip surface, clamps are never needed: every operation is simplified.



THE FUTURE OF WORKING TABLE IS HERE

ERGONOMIC

FLEXIBLE

MOVABLE

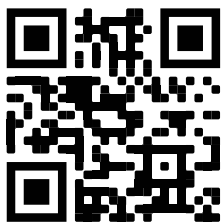
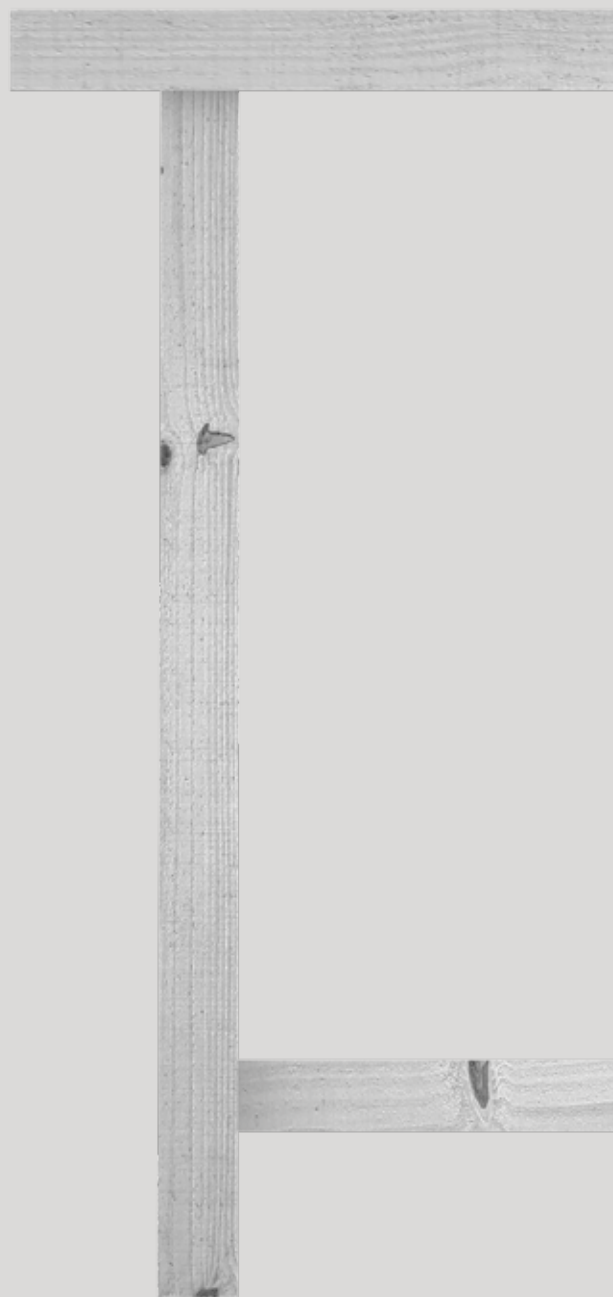

Frame the QR code
and find out more.

Inquadra il QR code
e scopri di più.

banch.bausola.com

BAUSOLA S.R.L.

Corso Gen. Volpini, 103
14057 Isola d'Asti (AT)

P.iva 01354810051

+39 0141 95 81 95
bausola@bausola.com

bausola.com